

PANTHER T14R



CARICO UTILE
29.100 lb • 13.200 kg



VELOCITÀ
8,4 mph • 13,5 km/h



CAPACITÀ
8,5 yd³ • 6,5 m³



MOTORE

Marca/Modello/Tipo	Motore diesel Caterpillar C7.1	
Livello di emissioni	EPA Tier 4 Final / EU Stage V	
Uscita di potenza max	275 HP a 2200 rpm	205 kW a 2200 rpm

TRASMISSIONE

Motori e pompe idrostatiche a cilindrata variabile

TELAIO

Tipo di cingolo	Cingoli in gomma integrati in metallo (MERT)	
Larghezza dei cingoli	29,5 in	750 mm
Altezza libera dal suolo	20 in	509 mm
Pressione al suolo		
senza carico	3,90 psi	26,9 kPa
con carico	7,04 psi	48,5 kPa

FRENO

Freno di servizio Freni a disco multipli in bagno d'olio

PRESTAZIONI

Carico utile	29.100 lb	13.200 kg
Velocità di spostamento	8,4 mph	13,5 km/h
Capacità cassone ribaltabile		
Raso	6,6 yd ³	5,1 m ³
Carico sporgente in altezza	8,5 yd ³	6,5 m ³
Peso operativo	36.663 lb	16.630 kg
Pendenza massima		
Salita/Discesa	33%	15°
Pendio	33%	15°

CAPACITÀ DEI FLUIDI OPERATIVI

Carburante diesel	74 gal (US)	280 l
DEF / AdBlue ¹	7,1 gal (US)	27 l

IMPIANTO ELETTRICO

Tensione	12 V
Capacità alternatore	150 A
Capacità batteria	1150 CCA (due)

Pinoth[®]

DOTAZIONI

DOTAZIONI DI SERIE

Ambiente operatore	Sicurezza	Impianto elettrico e illuminazione
Ampia cabina spaziosa - 1 persona	Telecamere per retromarcia e visione laterale	Luci di lavoro (due anteriori, una posteriore)
Volante telescopico e inclinazione	Inclinometro integrato nel display con allarmi regolabili	Batterie senza manutenzione (due)
Pedale acceleratore	Freno di stazionamento collegato a cintura di sicurezza e braccioli	Interruttore di scollegamento batteria
Sedile operatore con sospensione e regolazioni	Uscita di emergenza finestro laterale	
Climatizzazione	ROPS ISO 3471	Altro
Temperatura regolabile, controllo ventola e aspirazione aria fresca	Allarme di riserva	Serbatoio dell'olio idrostatico pressurizzato
Cintura di sicurezza a tre punti	Avvisatore acustico	Scomparti bloccabili per fluidi e batterie
Tergicristalli anteriore e posteriore con velocità regolabili	Cassetta del pronto soccorso	D-ring di trasporto (due)
Lavacrystallo	Estintore	Porta bloccabile
Due specchi esterni (lato destro regolabile a distanza)		Catalogo ricambi
Display principale 4,3 in (111 mm)		Manuale operativo e di manutenzione

DOTAZIONI OPZIONALE

Bluetooth Radio, USB e AM/FM	FOPS ISO 3449	Paraspazzola anteriore
Faro lampeggiante a LED	Blocco motore ed elementi riscaldanti olio idraulico	Contrappeso
Sedile istruttore	Elemento riscaldante del refrigerante del motore	Sistema di azionamento d'emergenza

DIMENSIONI

A	117.3 in	2,980 mm	L	77.2 in	1,962 mm
B	101.2 in	2,570 mm	M	92.3 in	2,345 mm
C	71.7 in	1,820 mm	N	102.7 in	2,608 mm
D	20 in	509 mm	O	207 in	5,257 mm
E	29.5 in	750 mm	P	95.2 in	2,417 mm
F	233.7 in	5,936 mm	Q	127.2 in	3,232 mm
G	214.8 in	5,457 mm	r1	126.6 in	3,216 mm
H	181.3 in	4,604 mm	r2	126.3 in	3,207 mm
I	57.6 in	1,463 mm	a1	23°	
J	125 in	3,175 mm	a2	33°	
K	47.4 in	1,205 mm	a3	60°	

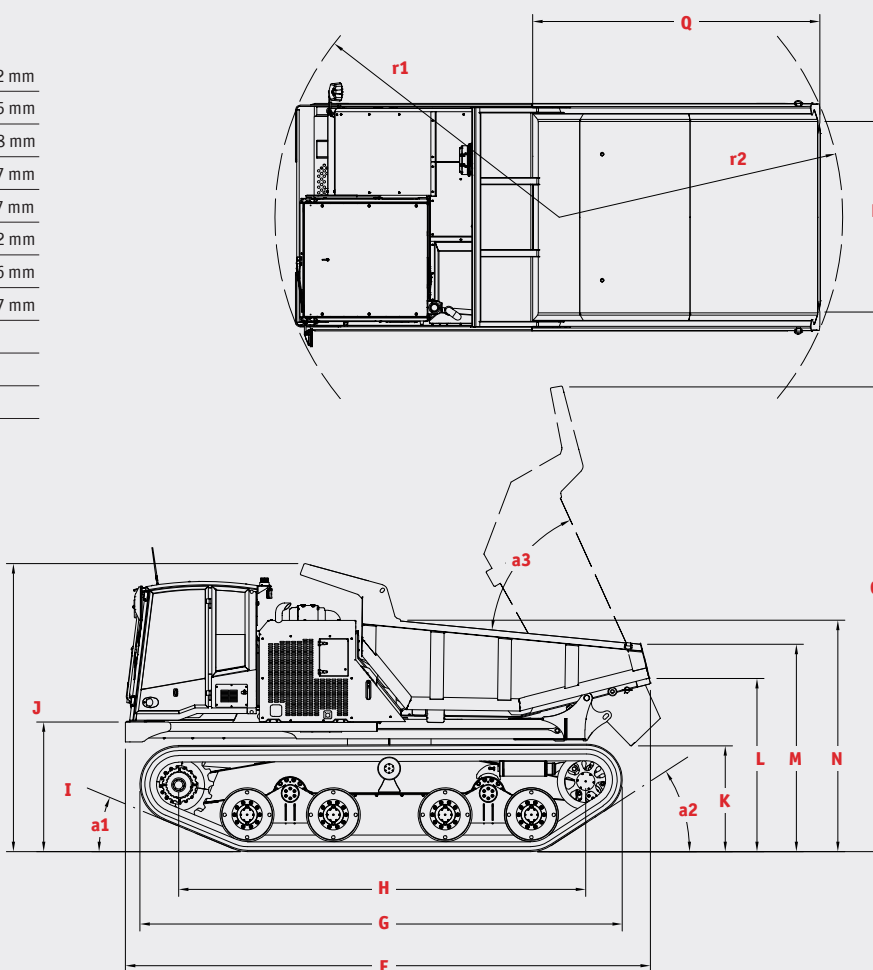
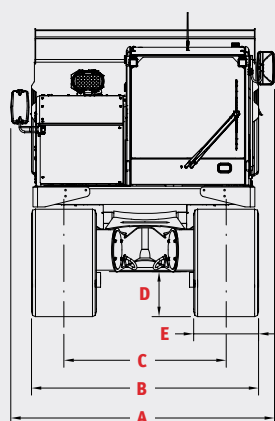

PRINOTH Ltd., 1001 J.-A. Bombardier Street, Granby QC J2J 1E9, CANADA
 Assistenza: 450-776-3663 after.sales.service.na@prinoth.com
 Ricambi: 1-866-776-3636 parts.na@prinoth.com
 Vendita: 450-776 3600 sales.na@prinoth.com

Prinoth